



EMISORES TERMOELECTRICOS



RK4H
RK6H
RK8H
RK10H
RK12H

RK4Hi
RK6Hi
RK8Hi
RK10Hi
RK12Hi

RK4L
RK6L
RK8L
RK10L
RK12L

INSTRUCCIONES DE INSTALACIÓN Y USO

Lea estas instrucciones atentamente antes de instalar o utilizar el aparato por primera vez.

INSTRUCCIONES DE INSTALACION Y USO

1.- IMPORTANTE Lean estas instrucciones antes de conectar este aparato por primera vez

- La garantía del radiador no cubrirá cualquier daño causado por la no observancia de alguna de estas instrucciones.
- Este manual debe ser conservado y dado a cualquier nuevo usuario.
- Este aparato no está destinado a ser usado por personas (incluidos niños) cuyas capacidades físicas, sensoriales o mentales estén reducidas o carezcan de conocimiento del uso del aparato, salvo si son supervisados o instruidos por una persona responsable de su seguridad.
- Compruebe que el voltaje de la placa de características del radiador coincide con el voltaje de la red donde se va a conectar.
- Cualquier reinstalación deberá ser efectuada por electricistas capacitados.
- El uso de radiadores está prohibido en presencia de gases, explosivos u objetos inflamables.
- NO USE EL RADIADOR PARA SECAR ROPA.
- La superficie del radiador pueden estar muy calientes. Los niños deberían ser supervisados para asegurar que no juegan con el aparato.
- Ni el cable de conexión ni otros objetos deben entrar en contacto con el radiador. No cubrir nunca el radiador.
- Las salidas y entradas de aire del radiador aseguran el correcto funcionamiento y protegen al radiador de sobrecalentamientos. No se deben tapar nunca.
- Este radiador debe ser desconectado de la red eléctrica antes de efectuar cualquier reparación en su interior.
- El radiador no debe ser instalado justo debajo de una toma de corriente.
- El radiador debe ser instalado de tal forma que los interruptores u otros controles no puedan ser tocados por alguien que esté usando el baño o la ducha.
- La instalación debe ser efectuada de acuerdo con la legislación eléctrica vigente.
- El radiador está equipado con una manguera de conexión de 3 x 1,00 mm² que debe ser usada para conectar el aparato a la red eléctrica de la vivienda a través de una caja de conexión adyacente.
- Este aparato está destinado a ser permanentemente conectado a una instalación fija. El circuito de alimentación del radiador debe incorporar un interruptor de corte omnipolar con una separación de contactos de al menos 3 mm.
- Si la manguera de conexión de esta unidad se encuentra dañada deberá ser sustituida con el fin de evitar un peligro, por un servicio autorizado por el fabricante ya que se necesitan herramientas especiales.
- Este radiador debe ser conectado a tierra.
- Todos los modelos incorporan un interruptor de seguridad. Este desconectará el radiador si, por alguna razón, se sobrecalienta. Si actúa el interruptor de seguridad, desconecte el radiador, elimine la causa del sobrecalentamiento y el radiador se rearmará automáticamente.
- La presencia en el aire de humo, polvo y contaminación puede, con el tiempo, manchar las paredes y zonas próximas al aparato.
- Este radiador está lleno con una cantidad precisa de fluido térmico. Reparaciones que requieran la apertura del radiador deberán ser efectuadas sólo por el fabricante o su servicio técnico, quienes deberán ser contactados si existiera alguna fuga de fluido.

2.- INSTRUCCIONES DE INSTALACIÓN

- Abrir la caja de cartón y comprobar que se trata del modelo correcto y que se encuentra en perfectas condiciones.
- Para obtener resultados óptimos es necesario mantener una distancia mínima de 15 cm entre el radiador y cualquier material combustible como muebles, cortinas etc.
- El resto de distancias que se deben mantener aparecen en la siguiente figura:

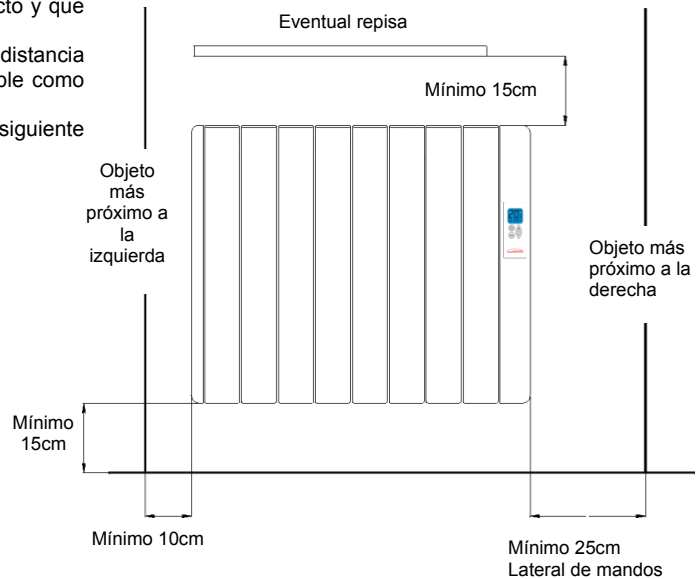

Posicionar, marcar y fijar los soportes a la correcta distancia del suelo. Es posible utilizar el propio radiador como plantilla apoyándolo en las dos protecciones de porexpan del embalaje y encajando encima los dos soportes tal y como muestra la figura:

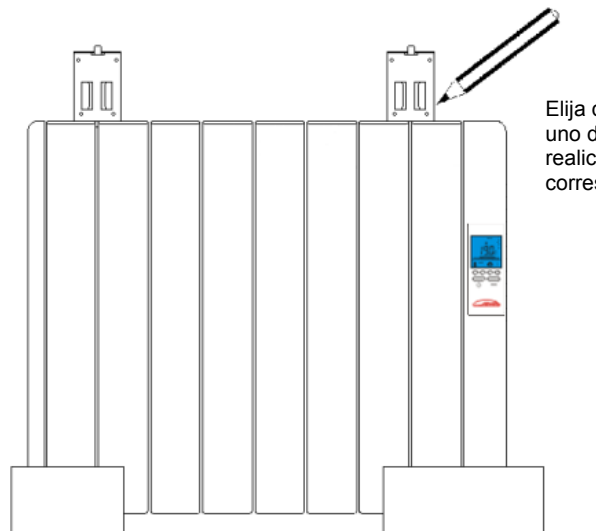

Elija dos marcas en cada uno de los soportes y realice los correspondientes taladros.

- Los tacos y tornillos necesarios para fijar los soportes se encuentran en la bolsa de accesorios.
- Cuelgue el radiador de los soportes
- Al girar el tornillo la pieza de seguridad será empujada hacia abajo. Atornille hasta sentir que se hace tope con el radiador y repita la operación con el otro soporte.

3.- MODO DE EMPLEO

MODELOS RKH y RKHi

Tecla encendido / apagado:
Pulse esta tecla para encender o apagar el emisor. También puede bloquear o desbloquear el teclado manteniéndola pulsada unos segundos.

Tecla modo de funcionamiento:
Pulse esta tecla para elegir el modo de funcionamiento: CONFORT permanente, ECONÓMICO permanente ANTI-HIELO ó AUTOMÁTICO permanente.

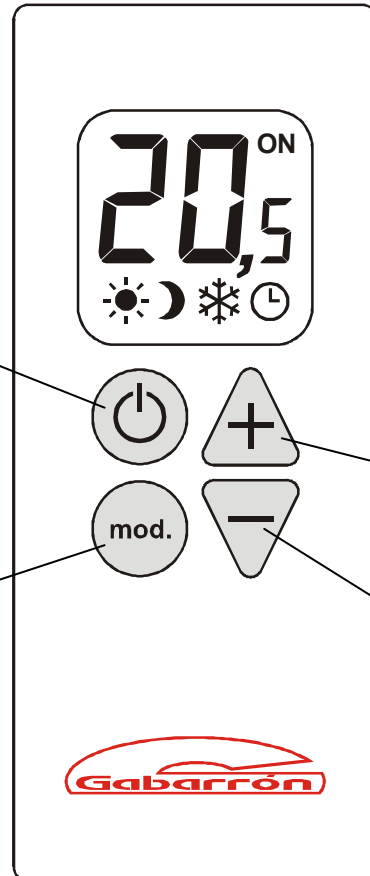

Interruptor general. Todos los modelos disponen de un interruptor en la parte posterior que permite la desconexión total del emisor.

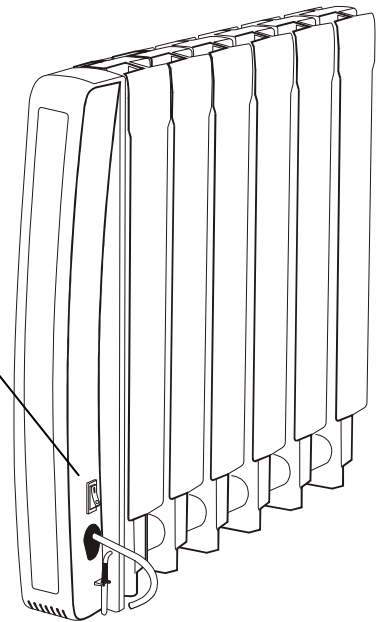

Tecla “+”:
Pulse esta tecla para elevar la temperatura de consigna CONFORT.

Tecla “-”:
Pulse esta tecla para bajar la temperatura de consigna CONFORT.

PANTALLA LCD: La pantalla de tipo LCD muestra información referente al funcionamiento del emisor.



Ejemplo de emisor en modo CONFORT permanente, con consigna de temperatura de 20.5°C y mostrando el estado de salida ON.

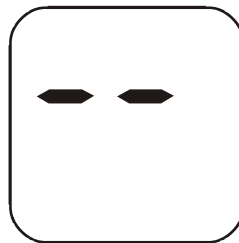

Emisor apagado.

AJUSTE DE LA TEMPERATURA DE CONSIGNA

La temperatura de consigna CONFORT se puede ajustar de los 7 a los 30°C en pasos de 0.5°C.

Pulsando la tecla “+” o la tecla “-” se aumenta o disminuye la consigna en 0.5°C respectivamente. Después de tres segundos sin pulsar ninguna tecla el valor seleccionado se almacena en memoria.

La temperatura de consigna en modo ECONÓMICO es la temperatura de consigna CONFORT reducida en 3.5°C.

La temperatura de consigna ANTI-HIELO es de 7°C y es fija.

CORRECCIÓN DE LA TEMPERATURA MEDIDA

Si existe una divergencia entre la temperatura de un termómetro externo y la temperatura mostrada por el equipo, es actuar sobre la medida de la sonda de tal modo que compensa la diferencia. (-5°C a +5°C, en pasos de 0.5°C).

Para modificar, mantener pulsada la tecla “mod.” durante más de cinco segundos y a continuación con la tecla “+” o la tecla “-” se aumenta o disminuye la corrección en 0.5°C respectivamente. Pulsar la tecla “mod.” para almacenar la corrección en memoria y pasar al siguiente ajuste.

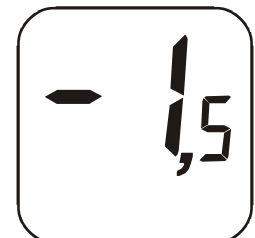

ILUMINACIÓN EN AZUL

Al pulsar cualquier tecla la pantalla se ilumina con un suave color azul. Al cabo de un tiempo sin pulsar ninguna tecla la iluminación se apaga. Es posible ajustar el tiempo que permanece iluminada la pantalla.

Para ello pulsar la tecla **“mod.”** durante cinco segundos. Después de corregir, si fuera necesario, la temperatura medida (ver punto anterior) veremos un valor entre 0 y 90 segundos que podemos modificar en pasos de 15 mediante las teclas **“+”** y **“-”**. Si seleccionamos 0 segundos la pantalla no se iluminará nunca. Para validar pulsar la tecla **“mod.”**

MODOS DE FUNCIONAMIENTO.

Mediante la tecla **“mod.”** podemos seleccionar el modo de funcionamiento.



*Modo CONFORT permanente.
Pulsar la tecla **“+”** o **“-”** si
deseamos modificar la consigna
CONFORT.*



*Modo ECONÓMICO permanente.
La consigna se reduce en 3.5°C.*



*Modo ANTI-HIELO permanente.
La consigna es de 7°C y es fija.*

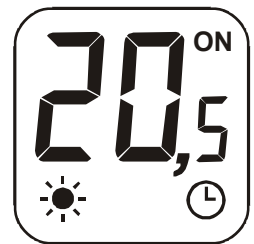

*Modo AUTOMÁTICO. En este
modo se sigue la programación a
través de la entrada de hilo piloto.*

BLOQUEO TECLADO

En cualquier modo de funcionamiento es posible bloquear el teclado presionando la tecla **“encendido / apagado”** durante más de 7 segundos.

Con el teclado bloqueado, al pulsar cualquier tecla aparecerá en la pantalla **Lo** y el equipo no responderá.

Para desbloquear el teclado presionar la tecla **“encendido / apagado”** durante más de 7 segundos.

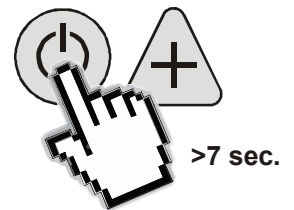

FUNCIONAMIENTO CON UNA CENTRALITA CON HILO PILOTO

Mediante una centralita con hilo piloto es posible controlar el funcionamiento del emisor en modo de funcionamiento AUTOMÁTICO. Las órdenes de la centralita de PARO y de ANTI-HIELO son preferentes e independientes del modo de funcionamiento seleccionado en el emisor.

FUNCIONAMIENTO CON UNA CENTRALITA O RACIONALIZADOR CON CPL (SOLO MODELOS RKHi)

Mediante una centralita o racionalizador con CPL conectado a la misma red, es posible controlar el funcionamiento del emisor en modo de funcionamiento AUTOMÁTICO.

Para asociar el emisor, poner el programador CPL, centralita o racionalizador externo en modo asociación (ver el manual correspondiente).

Pulsar la tecla **“mod.”** durante cinco segundos para entrar en el menú de configuración. Pulsar la tecla **“mod.”** dos veces y aparecerá en la pantalla **“CP”**. Mantener pulsada la tecla **“mod.”** hasta que el mensaje **“CP”** parpadee. Soltar y volver a pulsar la tecla **“mod.”** Aparecerá en pantalla el mensaje **“En”**. Regresar al modo inicial pulsando la tecla **“mod.”**

Para desasociar el emisor pulsar la tecla **“mod.”** durante cinco segundos para entrar en el menú de configuración. Pulsar la tecla **“mod.”** dos veces y aparecerá en la pantalla **“CP”**. Mantener pulsada la tecla **“mod.”** durante 60” mientras el mensaje **“CP”** parpadea hasta que aparezca en pantalla el mensaje **“An”**. Validar pulsando la tecla **“mod.”**.

MODELOS RKL

CONECTAR / DESCONECTAR

Interruptor general. Todos los modelos disponen de un interruptor en la parte posterior que permite la desconexión total del emisor.

Al cabo de un tiempo desconectado el equipo necesitará volver a poner en hora el reloj interno.

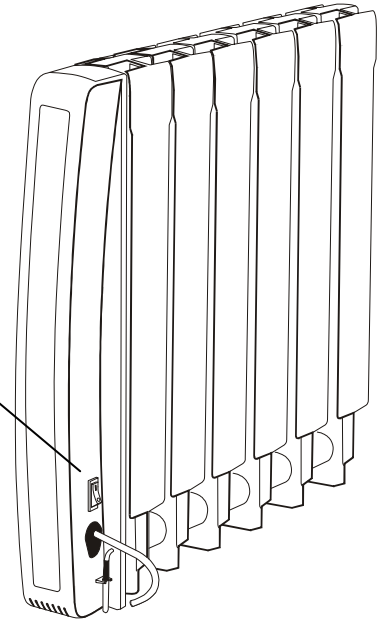

Estas cuatro teclas realizan distintas funciones dependiendo de la información que muestre la pantalla.

Pulse a la vez las dos teclas centrales durante unos segundos para bloquear / desbloquear el teclado.

Tecla encendido / apagado:
Pulse esta tecla para pasar de PARO a MARCHA.

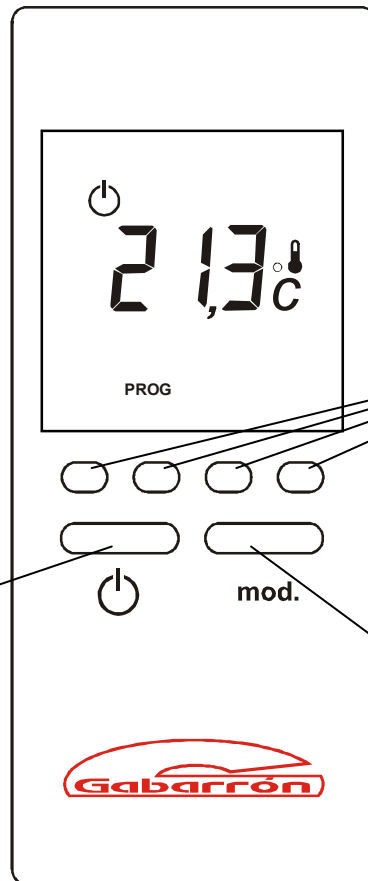

Tecla modo de funcionamiento:
Pulse esta tecla para elegir distintos modos de funcionamiento o poner en hora el equipo.

Puesta en Hora

El equipo debe estar puesto en hora para seguir una correcta programación.

Para poner en hora el equipo, debe estar en PARO con el display mostrando el símbolo

Pulsar la tecla "mod." Los días de la semana parpadean.

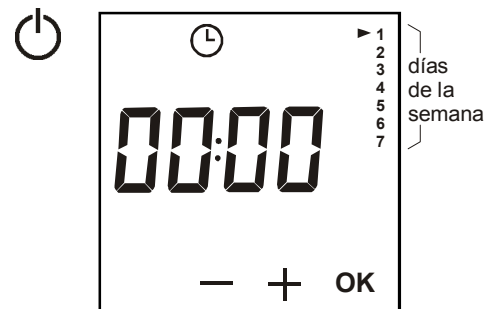

Mediante las teclas "+" o "-" elegir el día actual y pulsar "OK" para validar, pasando al ajuste de horas.

Ajustar la hora actual con las teclas "+" y "-", validar con "OK" y repetir operación para ajustar los minutos.

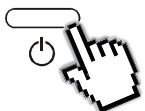



Pulsar la tecla "Marcha / Paro" para salir.

PARO / MARCHA

El emisor sólo puede estar en uno de estos dos estados: PARO o MARCHA.

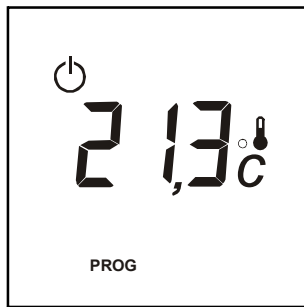
PARO:



Cuando el equipo se encuentra en PARO la pantalla muestra el símbolo  y la temperatura de la estancia.

Para encender el equipo y pasar a MARCHA pulsar la tecla: . La pantalla mostrara el último modo de funcionamiento en el que el equipo se encontraba cuando fue apagado. Pulsar esta misma tecla para apagar el equipo y pasar a PARO.

Utilice preferentemente esta forma de apagar el equipo en lugar del interruptor general para evitar volver a poner en hora el reloj interno.

MARCHA:

Existen distintos modos de funcionamiento. Para cambiar de un modo a otro pulsar la tecla “mod.” dejando transcurrir al menos dos segundos entre cada cambio.

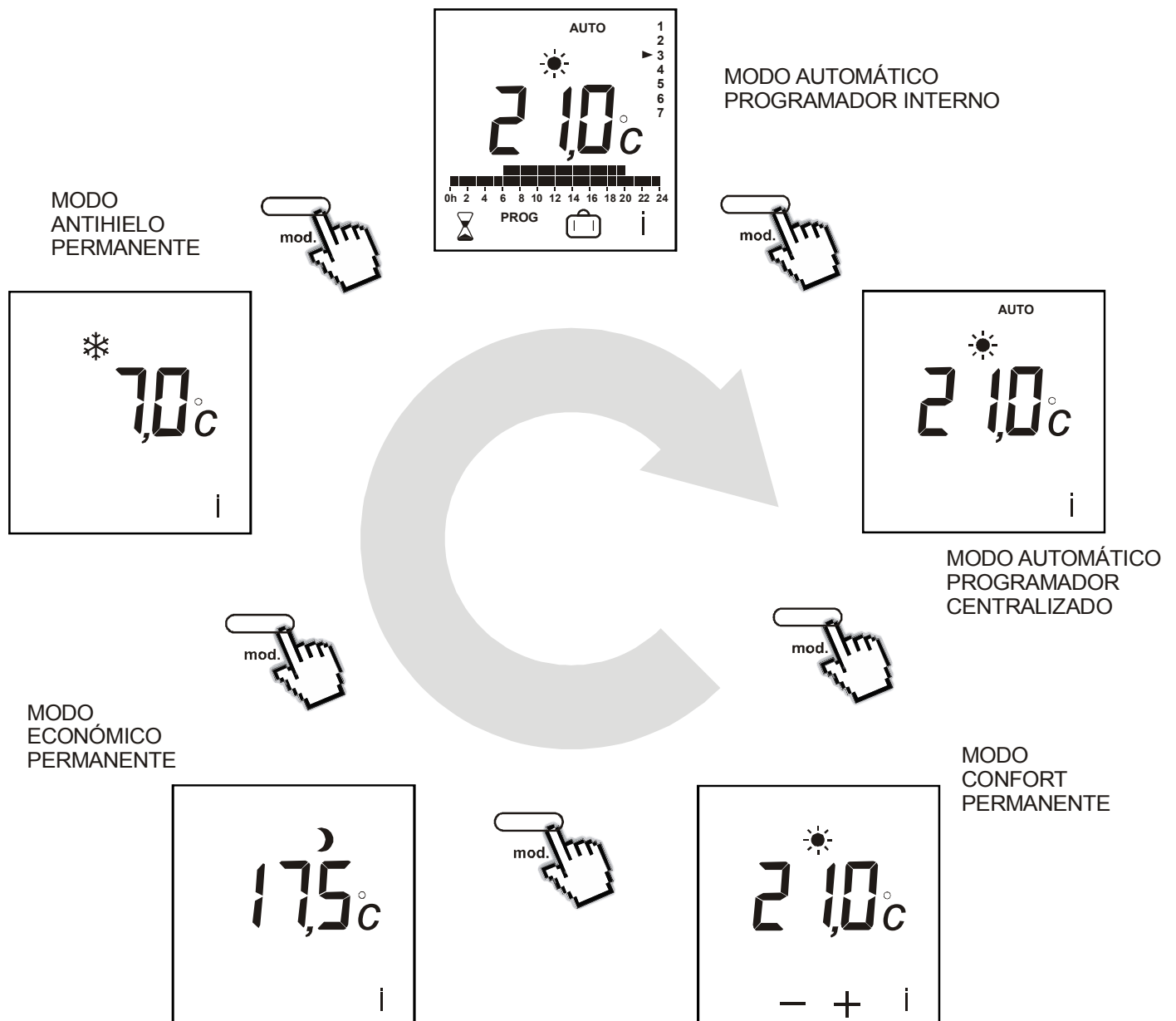

MODO CONFORT PERMANENTE

En MODO CONFORT permanente el equipo mantiene durante todo el tiempo la temperatura seleccionada como consigna.

Mediante las teclas “+” o “-” es posible modificar la consigna CONFORT en pasos de 0.5°C. El rango de temperatura va de 5 a 30°C.

Cuando el emisor consume energía aparece ON en la pantalla.

Al pulsar la tecla “i” se mostrará momentáneamente la temperatura de la estancia.

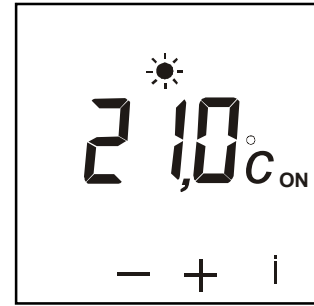

MODO ECONOMICO PERMANENTE

En modo económico permanente el equipo mantiene durante todo el tiempo la temperatura de consigna económica.

De origen, la temperatura de consigna económica es la de confort reducida en 3.5°C.

Ver menú 1 del apartado CONFIGURACIÓN para modificar esta reducción o incluso poder seleccionar una temperatura de consigna económica determinada.

Al pulsar la tecla “i” se mostrará momentáneamente la temperatura de la estancia.

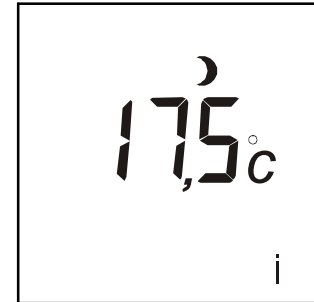

MODO ANTIHIELO PERMANENTE

En modo ANTIHIELO permanente el equipo funcionará si la temperatura de la estancia cae por debajo de los 7°C.

En este modo, al pulsar la tecla “i” se mostrará momentáneamente la temperatura de la estancia.

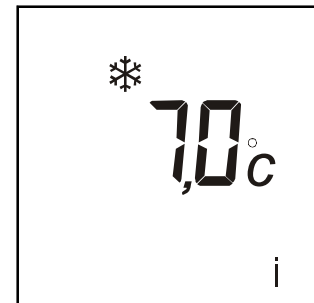

MODO AUTOMÁTICO PROGRAMADOR INTERNO

En este modo el aparato sigue las órdenes del programador interno.

Programación

Por defecto, el programa "Confort de 8h a 22h" está aplicado a todos los días de la semana.

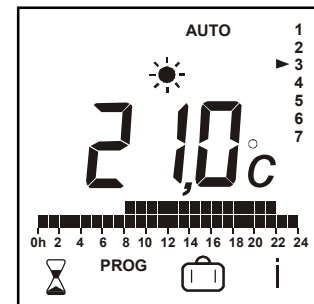

Para modificar la programación pulsar la tecla “PROG” desde este modo o desde PARO.

Seleccionar el nivel de temperatura para el primer tramo horario del día 1 pulsando una de estas tres teclas:

Pulsando  aparecen dos segmentos que equivalen a temperatura CONFORT.

Pulsando  aparece un solo segmento que equivale a temperatura ECONÓMICA.

Pulsando  no aparece ningún segmento lo que equivale a temperatura ANTIHIELO.

Una vez programados los 24 tramos del DIA 1 pulsar “OK” para avanzar al DIA 2 de la semana y repetir todo lo anterior.

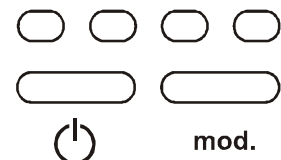
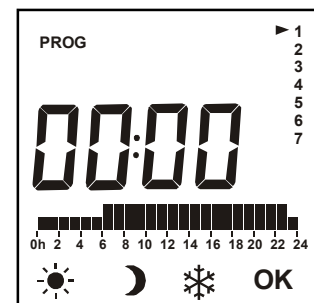

Programación Rápida

Para copiar un programa completo de un día al siguiente, mantener pulsada la tecla “OK” unos 3 segundos.

Tecla PROG

Pulsar esta tecla para modificar la programación.

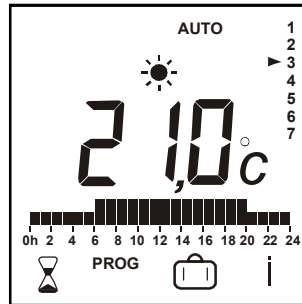

Tecla info

Pulsar esta tecla para ver la temperatura de la estancia o la consigna, según lo configurado en el menú 5.

Tecla reloj de arena

Pulsar esta tecla para ajustar una temperatura de consigna para una duración determinada.

Mediante las teclas “+” ó “-” ajustar la temperatura de consigna y validar pulsando “OK”.

Ajustar la duración deseada mediante las teclas “+” ó “-” y pulsar “OK” para validar.

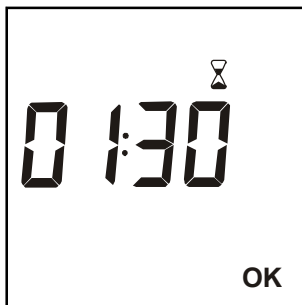

Tecla ausencia

Pulsar esta tecla para poner el equipo en modo ANTIHIELO desde 1 día a 365 días.

Mediante las teclas “+” ó “-”, ajustar el número de días de ausencia y validar con “OK”.

Para anular el modo ausencia pulsar de nuevo la tecla “OK”.

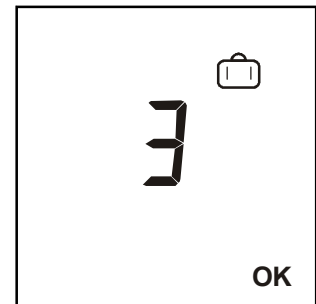

Para volver al estado anterior pulsar de nuevo la tecla “OK”.

MODO AUTOMATICO PROGRAMADOR CENTRALIZADO

En este modo el aparato sigue las órdenes de una centralita o programador externo. Si no existiera ninguno el equipo funcionará en modo confort permanente.

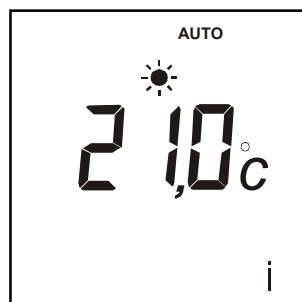

BLOQUEO TECLADO

En cualquier modo de funcionamiento es posible bloquear el teclado presionando las teclas centrales “+” y “-” durante unos segundos.

Con el teclado bloqueado, al pulsar cualquier tecla aparecerá en la pantalla **bloc** y el equipo no responderá. Con el teclado bloqueado el equipo puede recibir órdenes desde un mando a distancia IR.

Para desbloquear el teclado presionar simultáneamente las teclas centrales “+” y “-” durante unos segundos.

CONFIGURACIÓN

Es posible configurar distintos parámetros del equipo.

A partir del modo paro, pulse durante 10 segundos sobre la tecla **“Marcha/Paro”** para entrar en el primer menú de configuración. Es necesario pasar por los cinco menús para salir de la configuración. El número de menú se muestra arriba a la derecha de la pantalla.

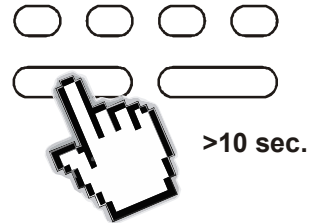
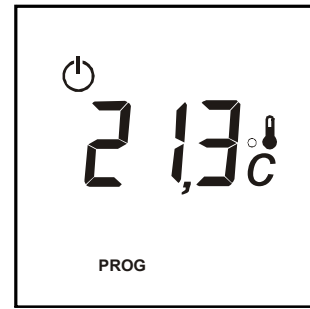

Menú 1: Ajuste de la consigna ECO.

Por defecto, la consigna Económico es igual a la consigna CONFORT reducida en 3,5°C.

El valor de la reducción se puede modificar de 0 a 10°C, en pasos de 0,5°C.

Para ello modificar el valor con las teclas **“+”** o **“-”** y pulsar **“OK”** para validar y pasar al siguiente ajuste.

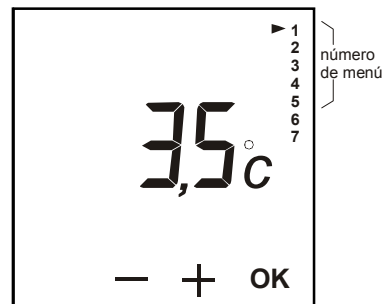

La consigna ECO también se puede fijar en una temperatura determinada independiente de la consigna CONFORT.

Para autorizar la modificación del ajuste de la consigna ECO permanentemente pulse la tecla **“+”** hasta la visualización "-----" y validar pulsando **“OK”**.

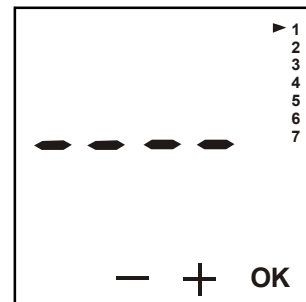

De este modo cuando seleccione el modo económico permanente podrá fijar cualquier temperatura mediante las teclas **“+”** o **“-”** que ahora aparecen en pantalla al seleccionar el modo económico PERMANENTE .

El rango de selección irá de 4.5°C a la temperatura de consigna CONFORT.

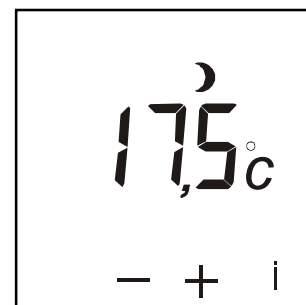

Menú 2: Corrección de la temperatura medida.

Si existe una divergencia entre la temperatura de un termómetro externo y la temperatura mostrada por el equipo, el menú 2 permite actuar sobre la medida de la sonda de tal modo que compensa la diferencia. (-5°C a +5°C, en pasos de 0,1°C).

Para modificar, pulsar las teclas **“+”** o **“-”**, después pulsar la tecla **“OK”** para validar y pasar al siguiente ajuste.

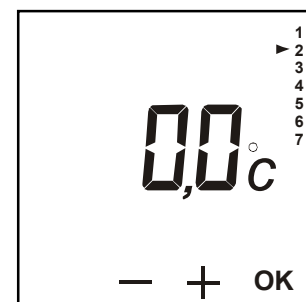

Menú 3: Configuración CPL

Este menú permite asociar el equipo con una centralita o racionalizador externo con CPL conectado a la misma red eléctrica.

A partir del menú 3, pulsar 5 segundos la tecla “+” la indicación CPL parpadea. Poner el programador CPL, centralita o racionalizador externo en modo asociación (ver el manual correspondiente). Pulsar brevemente la tecla “+”, la indicación “EnrE” se visualiza en la pantalla, y después “CPL” confirmando la asociación.

Pulsar la tecla “OK” para pasar al siguiente ajuste.

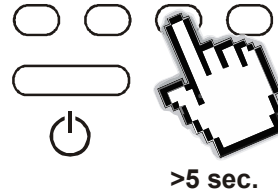
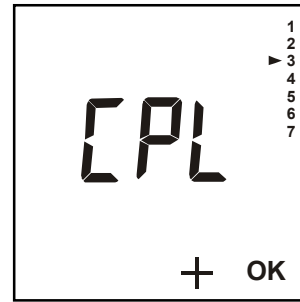

Menú 4: Temporización de la retro iluminación.

Temporización regulable de 0 a 225 segundos en pasos de 15 segundos (90 segundos por defecto)

Para modificar, pulsar la tecla “+” ó “-”, después pulsar la tecla “OK” para validar y pasar al siguiente ajuste.

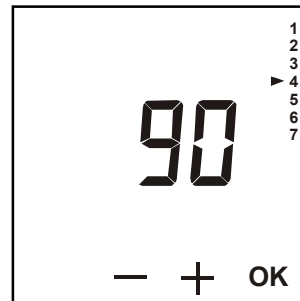

Menú 5: Elección de la visualización de la temperatura en modo AUTO

1 = Visualización permanente de la temperatura ambiente.

0 = Visualización permanente de la temperatura de consigna.

Para modificar, pulsar la tecla “+” ó “-”, después pulsar la tecla “OK” para validar y salir del modo configuración.

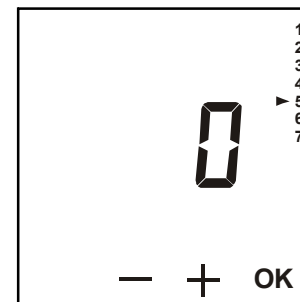

4.- MANTENIMIENTO

Estos emisores térmicos no precisan de ningún tipo de mantenimiento especial, proporcionando confort térmico durante largas temporadas. Limpie el polvo con un trapo suave y seco, sólo cuando la unidad esté desconectada y fría.

No utilice disolventes ni productos abrasivos.

Al finalizar la temporada de calefacción desconecte el emisor mediante el interruptor situado en la parte posterior.

Este emisor térmico ha sido fabricado dentro de un sistema de calidad asegurada y conforme a procesos respetuosos con el medio ambiente.

Una vez finalizada la vida útil del aparato, llévelo a un punto limpio para que sus materiales puedan ser reciclados de forma adecuada.

5.- PROBLEMAS Y SOLUCIONES

- El emisor no calienta. Comprobar que el emisor no esté cubierto o las entradas de aire inferiores obstruidas.
- El emisor no calienta lo suficiente. Comprobar que la temperatura seleccionada sea la adecuada. Es posible que la habitación necesite más potencia de calefacción.
- El display muestra “-9.9°C” ó “99.9°C” Sonda mal conectada. Contacte con el Servicio de Asistencia Técnica.
- El display muestra “d2” ó “d3” Sonda mal conectada. Contacte con el Servicio de Asistencia Técnica.
- El display muestra “dEF” Problema de diálogo CPL. Contacte con el Servicio de Asistencia Técnica.
- El reloj ha perdido la hora. Ha habido un corte en el suministro eléctrico o el equipo ha permanecido desconectado del interruptor de corte general.
- El teclado no responde. Si el display muestra **bloc** o **Lo** el teclado del emisor digital se encuentra bloqueado. En los modelos RKL mantener pulsadas las dos teclas centrales durante unos segundos para desbloquearlo. En los modelos RKH y RKHi mantener la tecla “encendido / apagado” durante más de 7 segundos.

CARACTERÍSTICAS

Modelo	RK4H	RK6H	RK8H	RK10H	RK12H	RK4Hi	RK6Hi	RK8Hi	RK10Hi	RK12Hi	RK4L	RK6L	RK8L	RK10L	RK12L
Elementos	4	6	8	10	12	4	6	8	10	12	4	6	8	10	12
Largo (cm)	43	59	75	91	107	43	59	75	91	107	43	59	75	91	107
Fondo (cm)	10 más 2.5cm de separación a la pared														
Alto(cm)	58														
Peso (kg)	9.5	13.5	17.5	21.5	25.5	9.5	13.5	17.5	21.5	25.5	9.5	13.5	17.5	21.5	25.5
Voltaje	220-240V~														
Potencia (W)	500	750	1000	1250	1500	500	750	1000	1250	1500	500	750	1000	1250	1500
Aislamiento	CLASE I														
Hilo piloto	si	si	si	si	si	si	si	si	si	si	si	si	si	si	si
Control CPL	no	no	no	no	no	si	si	si	si	si	si	si	si	si	si

ESQUEMAS ELÉCTRICOS

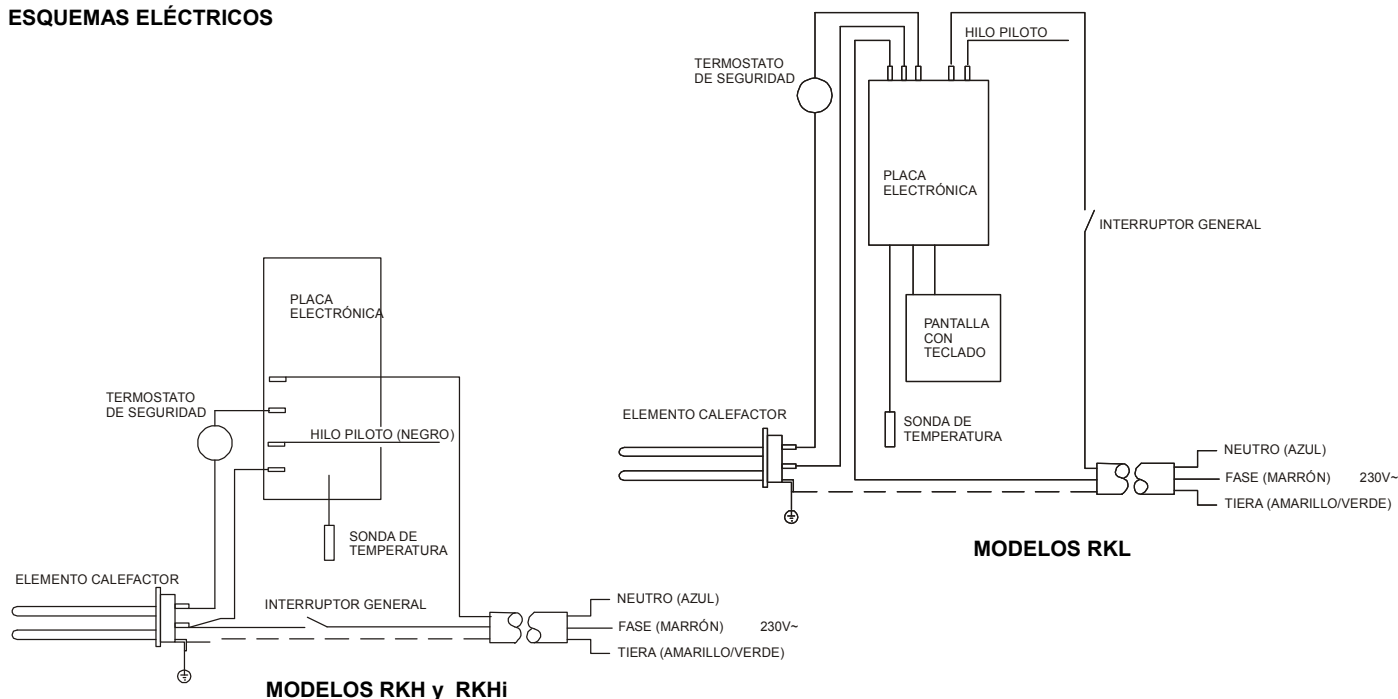



E: **ADVERTENCIA:** Para evitar sobrecalentamientos, no cubrir el aparato de calefacción.

E



El símbolo en el producto o en su embalaje indica que este producto no se puede tratar como desperdicio normales del hogar. Este producto se debe entregar al punto de recolección de equipos eléctricos y electrónicos para reciclaje. Al asegurarse de que este producto se deseché correctamente usted ayudará a evitar posibles consecuencias negativas para el ambiente y la salud pública, lo cual podría ocurrir si este producto no se manipula de forma adecuada. Para obtener información más detallada sobre el reciclaje de este producto, póngase en contacto con la administración de su ciudad, con su servicio de desechos del hogar o con la tienda donde compró el producto. Estas disposiciones solamente son válidas en los países miembros de la UE.



www.elnur.es
Fabricado por ELNUR s.a.
Pol. Ind. "El Nogal" c/ Villa Esther, 11
28110, ALGETE - Madrid

Tf. de atención al cliente: **902 19 57 14**

